



Weyn-Lauwers N.V.

INDUSTRIEPARK-NOORD 12
B - 9100 SINT-NIKLAAS

TEL. 0032 (0)3 776.34.13
FAX. 0032 (0)3 778.09.52
weynlauwers@weynlauwers.be
www.weynlauwers.be

TERUGSLAGKLEP GIETIJZER HORIZONTAAL Fig 760

TOEPASSING

Voor centrale verwarming, neutrale vloeistoffen, water, stoom, perslucht, olie...

MATERIALEN

Huis en deksel (1 en 2) in gietijzer GG-25 (N° 0.6025)
Spindel (3) in roestvrijstaal X 12 CrNi S 18 8
Klep (4) in chroomstaal X20 Cr13
Zitting (5) in roestvrijstaal X22 CrNi 17
Dichting (10) in grafiet
Veer in roestvrijstaal 12 Cr Ni 17.7



AANSLUITING

Flenzen geboord volgens DIN 2501 PN-16

AFMETINGEN EN GEWICHTEN (afmetingen in mm.)

DN	A	C	ØB	Øk	QxØI	Kvs	Kg.
15	130	65	95	65	4x14	3,5	3
20	150	70	105	75	4x14	6,5	4
25	160	80	115	85	4x14	10,5	4
32	180	85	140	100	4x18	17	6
40	200	120	150	110	4x18	26	11
50	230	130	165	125	4x18	42	13
65	290	160	185	145	4x18	69	21,5
80	310	165	200	160	8x18	109	27
100	350	185	220	180	8x18	171	40
125	400	210	250	210	8x18	260	54
150	480	250	285	240	8x22	374	81
200	600	275	340	295	12x22	662	150
250	730	335	405	355	12x26	1050	240

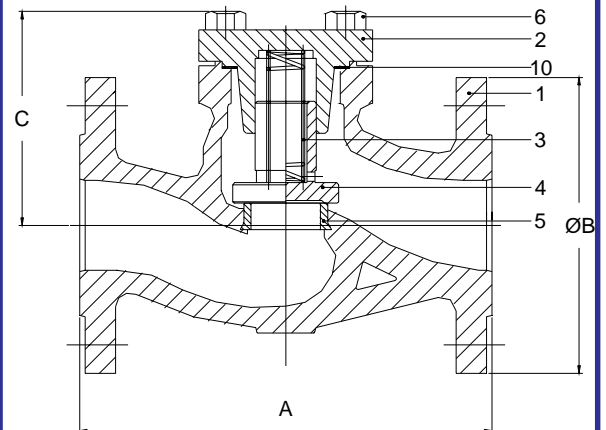

ØK: steekcirkel, QxØI: aantal gaten in de diam.

PROEFDRIJK

- Klep gesloten: 16 bars (water)
- Klep geopend: 25 bars (water)

BEDRIJFSOMSTANDIGHEDEN

Druk in bar	16	13	13
Temperatuur in °C	120	200	300